

# RITTER Trommel-Gaszähler TG 50 Edelstahl

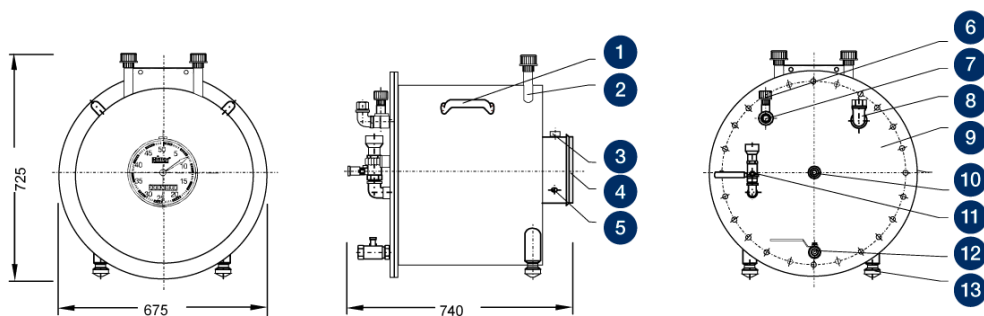

RITTER DATENBLATT

## Schematische Darstellung



## Legende

1. Tragegriff
2. Aufnahmeeinheit für:
  - > Thermometer Gas
  - > Thermometer Sperrflüssigkeit
  - > Manometer
3. Libelle
4. Abnehmbare Blendkappe
5. Anschluss Impulsgeber (Sonderausführung)
6. Manometer-Anschluss
7. Gas-Eingang
8. Füllstutzen
9. Rückwand, demontierbar
10. Gas-Ausgang
11. Füllstandsanzeiger
12. Entleerungsstutzen
13. Höhenjustierbarer Gerätefuß

## Leistungsdaten

Minimal-Durchfluss $Q_{\min}$	100	ltr/h
Nenn-Durchfluss $Q_{\text{standard}}$	10.000	ltr/h
Maximal-Durchfluss $Q_{\max}$	18.000	ltr/h
Messgenauigkeit im Nenn-Durchfluss	0,2	%
Messgenauigkeit über Messbereich	0,5	%
Messrauminhalt	50	ltr/U
Menge Sperrflüssigkeit, ca.	88	ltr

<b>Maximaler Gaseingangsdruck</b>	<b>1.000</b>	<b>mbar</b>
Minimaler Differenzdruck <sup>(1)</sup>	0,1	mbar
Ablesegenauigkeit	0,5	ltr
Max. ablesbare Menge <sup>(2)</sup>	999.999.990	ltr
Anschluss Gas-Ein-/Ausgang	Schlauchtülle	
Innen-Ø Schlauchtülle	31,8	mm
Außen-Ø Schlauchtülle	40	mm

<sup>(1)</sup> Differenzdruck Gas-Eingang - Gas-Ausgang (= Druckverlust)

<sup>(2)</sup> Standard-Rollenzählwerk, summierend

## Modelle (Materialien)

Modell	Gehäuse	Messtrommel	Breite	Höhe	Tiefe	Gewicht (ohne Sperrflüssigkeit)	Max. Dauer- Gebrauchstemperatur
1	Edelstahl	PVC-grau	675 m m	725 mm	740 mm	65,5 kg	40 °C
2	Edelstahl	PE-el	675 m m	725 mm	740 mm	64,5 kg	60 °C
3	Edelstahl	PP-grau	675 m m	725 mm	740 mm	64,5 kg	80 °C
4	Edelstahl	PVDF	675 m m	725 mm	740 mm	68,7 kg	80 °C

**Achtung:** Vor und nach Messungen mit Sauerstoff ist der Gaszähler mit einem Inertgas zu spülen, um die Entstehung eines explosiven Gasgemisches zu vermeiden! Bei Fragen zur chemischen Beständigkeit kontaktieren Sie bitte Ihren RITTER-Vertriebspartner!

## Standardausführung

- › Mehr-Kammer-Messtrommel
- › Magnet-Kupplung zwischen Messtrommel und Zählwerk (keine Leckage der Sperrflüssigkeit wie bei einer Wellendurchführung mit O-Ring)
- › Summierendes Rollenzählwerk (8 oder 9-stellig)
- › Großes Ein-Zeiger-Zifferblatt
- › Aufnahmen für Thermometer und Manometer
- › Viton-Dichtung
- › Gerätefüße, nivellierbar
- › Dosenlibelle

## Optionen (im Gaszähler eingebaut)

- › **LCD-Anzeige**, rückstellbar, 8-stellig (anstelle Rollenzählwerk, summierend)
- › **Impulsgeber**, Standard- oder Ex-Version (zum Anschluss an Digitalanzeige-Einheit/PC)
- › **Schrägrohr-Präzisions-Füllstandsanzeiger »HPLI«**, for packing liquid level

## Zubehör

- › **Software »RIGAMO«**
- › **Thermometer Gas (TG)**, Messbereich 0 °C bis +60 °C
- › **Thermometer Sperrflüssigkeit (TG)**, Messbereich 0 °C bis +60 °C
- › **Manometer für Druck  $p_{max} \leq 1 \text{ bar}$** , Messbereich 0-1 bar
- › **Elektronische Digital-Anzeigeeinheit »EDU 32 FP«**, für Echtzeit-Anzeige des Volumens und Volumenstroms mit Schnittstelle RS232 und Analogausgang für Volumenstrom (Impulsgeber erforderlich)

V 3.2 / Rev. 2023-12-19 / Änderungen vorbehalten.

Die neueste Version dieses Datenblatts finden Sie unter ...

<https://www.ritter.de/trommel-gaszaehler-tg-50-edelstahl-1-bar/>

Dr.-Ing. RITTER Apparatebau GmbH & Co. KG · Coloniastrasse 19-23 · D-44892 Bochum · Germany

Bei Fragen wenden Sie sich bitte an [mailbox@ritter.de](mailto:mailbox@ritter.de) oder an Ihren lokalen Vertriebspartner ([auf unserer Übersichtsseite](#))